

Экспликация помещений квартир

Номер помещения	Наименование	Площадь, м²	Кат. помещения
1	Спальня	216.52	
2	Кухня	156.50	
3	Ванная	32.10	
4	Санузел с душевой	20.81	
5	Прихожая	61.47	
6	Гардеробная	2.19	
7	Коридор	17.42	
8	Лоджия	21.59	
Итого		528.60	

Экспликация общедомовых помещений

Номер помещения	Наименование	Площадь, м²	Кат. помещения
9	Межквартирный коридор	43.00	
10	Лестничная клетка	25.49	
Итого		68.49	

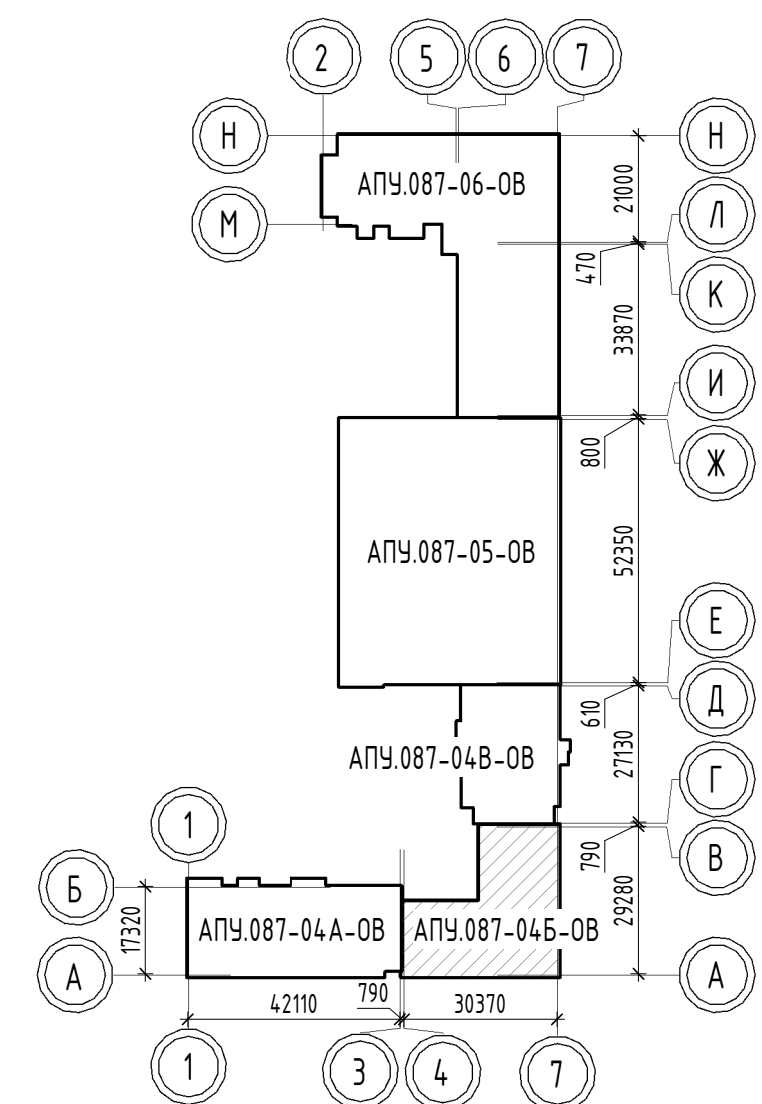

- Примечания:
- В квартирах все воздуховоды выполнены из оцинкованной стали ГОСТ 14918-2020.
 - Все воздуховоды, проложенные в межквартирном коридоре до квартир выполнены диаметром 160 мм из оцинкованной стали ГОСТ 14918-2020 (класс герметичности "В") с нанесением огнезащитного покрытия EI 30.
 - На каждом ответвлении от стояка системы вентиляции системы В1 к квартире (в межквартирном коридоре) установлены:
 - регулятор постоянного расхода RDR-160/100-180;
 - шумоглушитель ГТК-160-600-0Ц,-Р.Р.

АПУ.087-04Б-ОВ					
Жилые дома со встроенными помещениями общественного назначения, многоразрядной автостоянкой и встроенной трансформаторной подстанцией в квартале ул. Ползунова - Занятия - Даниловская - Краснофлотцев в Орджоникидзевском районе г.Екатеринбурга. 2 очередь строительства					
Изм.	Кол.ч.	Лист	№ док.	Подп.	Дата
Разработ.	Самсонова		0122		0122
Проверил	Пашаева		0122		0122
Нач. отдела	Пашаева		0122		0122
Н. контр.	Ташлыков		0122		0122
9-этажная жилая секция №4Б			Ставля	Лист	Листов
План 4, 6 этажей. Вентиляция			Р	14	
АО "Корпорация "Атомстройкомплекс"					